

RI360P0-QR24M0-IOLX2-H1141

Codificador rotatorio sin contacto – IO-Link

Línea prémium

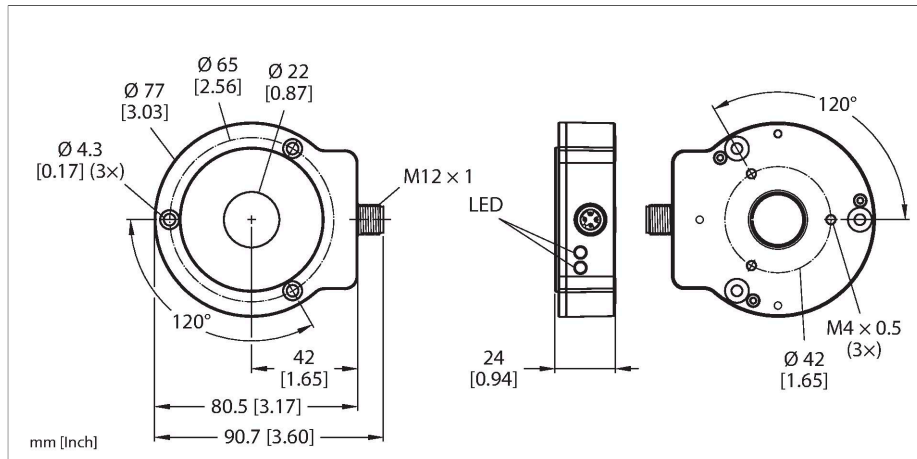

Tipo	RI360P0-QR24M0-IOLX2-H1141
N.º de ID	1590975
Principio de medición	Inductivo
Datos generales	
Max. Rotational Speed	800 rpm
	Determinado con un diseño estandarizado con un eje de acero Ø 20mm, L=50mm y la utilización de un anillo de reducción Ø 20mm.
Par de arranque, capacidad del eje (radial/axial)	se suprime, debido al principio de medición sin contacto
Alcance de la medición	0...360 °
Distancia nominal	1.5 mm
Precisión de repetición	≤ 0.01 % del valor final
Desviación de linealidad	≤ 0.05 % v. f.
Variación de temperatura	≤ ± 0.003 %/K
Tipo de salida	Semigiro múltiple absoluto
Resolución de una sola vuelta	16 bits/65 536 unidades por revolución
Resolución de varias vueltas	13 bits/8192 revoluciones
Nº de bits de diagnóstico	3 Bit
Datos eléctricos	
Tensión de servicio	15...30 VCC
Ondulación residual	≤ 10 % U _{ss}
Tensión de control de aislamiento	≤ 0.5 kV
Protección ante corto-circuito/polaridad inversa	sí (alimentación de tensión)
Protocolo de comunicación	IO-Link
Tasa de exploración	1000 Hz
Consumo de corriente	< 50 mA

- Carcasa compacta y resistente
- Varias posibilidades de montaje
- Indicación de estado por LED
- Resistencia a campos de perturbación electromagnéticos
- Resolución monovuelta 16 bit
- Valor de proceso en el telegrama IO-Link de 32 bits
- 3 bits de error
- 16 bits monovuelta
- 13 bits multivuelta
- 15...30 VCC
- Conector M12 x 1, 4 polos

Esquema de conexiones

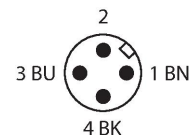
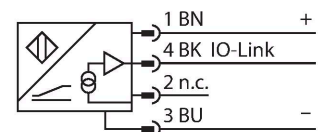

Principio de Funcionamiento

El principio de medición de los sensores angulares inductivos se basa en un acoplamiento de circuito oscilante entre el transductor de posición y el sensor, en el que se dispone de una señal de salida proporcional al ángulo del transductor de posición. Turck se refiere a "semigiro múltiple" debido a que los datos del proceso de

giros múltiples se calculan internamente desde la cantidad de pasadas en cero de giro único. Debido a que el sensor no detecta las revoluciones cuando no se suministra alimentación, la factibilidad de los datos del proceso de giros múltiples se indica por un bit de diagnóstico. Gracias al principio de funcionamiento sin contacto, los sensores resistentes no se desgastan ni requieren mantenimiento. Son una opción bastante recomendable gracias a su excelente capacidad de repetición, resolución y linealidad dentro de un amplio rango de temperatura. La innovadora técnica proporciona una resistencia a los campos magnéticos de corriente alterna y continua.

IO-Link	
Especificación IO-Link	V 1.1
Parametrización	FDT/DTM
Communication mode	COM 2 (38.4 kBaud)
Amplitud de los datos del proceso	32 bit
Minimum cycle time	3 ms
Polo de función 4	IO-Link
Se incluye en SIDI GSDML	sí
Datos mecánicos	
Diseño	QR24
Medidas	81 x 78 x 24 mm
Tipo de brida	brida sin elemento de sujeción
Tipo de eje	eje hueco
Diámetro del eje D [mm]	6 6.35 9.525 10 12 12.7 14 15.875 19.05 20
Material de la cubierta	Metal/plástico, ZnAlCu1/PBT-GF30-V0
Conexión eléctrica	Conectores, M12 × 1
Condiciones ambientales	
Temperatura ambiente	-25...+85 °C según homologación UL hasta 70 °C
Resistencia a la vibración	55 Hz (1 mm)
Resistencia a la fatiga por vibraciones (EN 60068-2-6)	20 g; 10-3000 Hz; 50 ciclos; 3 ejes
Resistencia al choque (EN 60068-2-27)	100 g; 11 ms semisinusoidal; cada 3; 3 ejes
Resistencia a los choques permanentes (EN 60068-2-29)	40 g; 6 ms semisinusoidal; cada 4000; 3 ejes
Grado de protección	IP68 IP69K
MTTF	138 Años según SN 29500 (ed. 99) 40 °C
Indicación de la tensión de servicio	LED, Verde
Indicación del rango de medición	LED, amarillo, amarillo intermitente
Incluido en el equipamiento	Ayuda para el montaje MT-QR24, RA0-QR24 (alternativa al casquillo de reducción)

Instrucciones y descripción del montaje

A

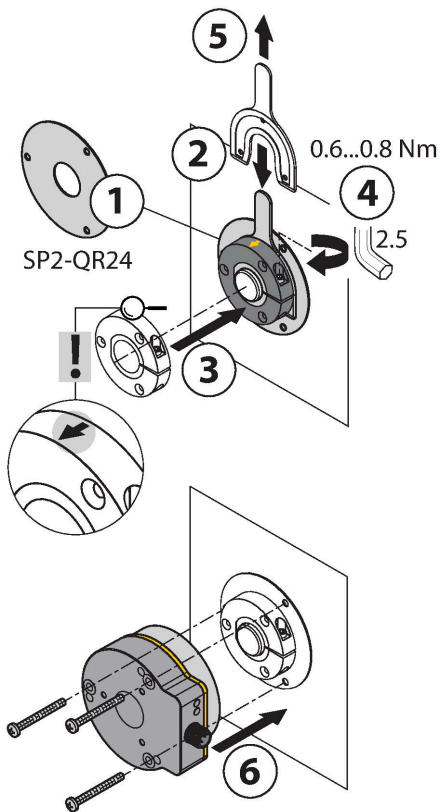

B

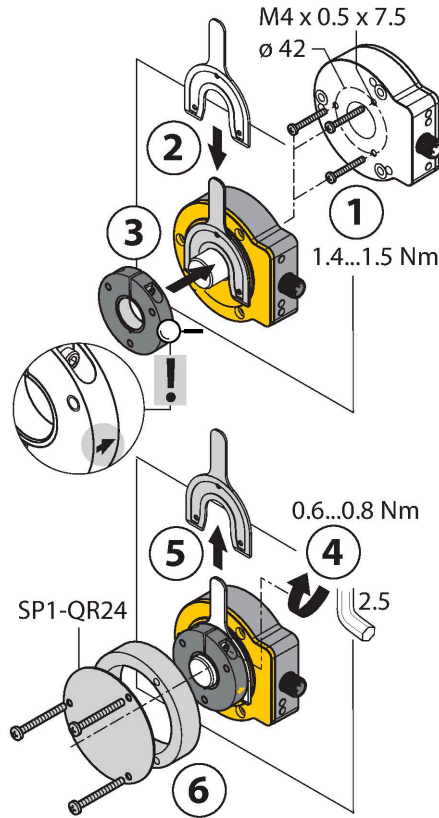

C

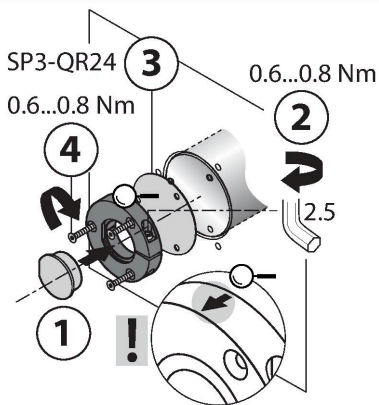

Default: 0°

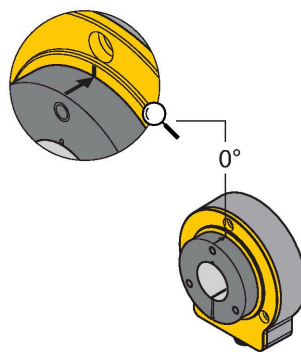

La amplia gama de accesorios de montaje permite una adaptación sencilla a diferentes diámetros de eje. Condicionado por el principio de medición, basado en un principio operativo de un acoplamiento RLC, el codificador es inmune a virutas ferrosas imantadas y a otros campos de perturbación. Como resultado, existen pocas causas posibles de error durante el montaje. Las figuras adyacentes muestran la instalación sencilla de las dos unidades independientes, el elemento del sensor y el transductor de posición:

Tipo de montaje A:

En primer lugar, conecte el transductor de posición al eje giratorio con el soporte. A continuación, coloque el codificador con el anillo de aluminio por encima de la parte giratoria, de forma que quede una unidad cerrada y protegida.

Tipo de montaje B:

Deslice el codificador desde atrás hacia el eje y fíjelo a la máquina. A continuación, fije el transductor de posición al eje con el soporte.

Tipo de montaje C:

Si el transductor de posición se atornilla en una pieza giratoria de la máquina en lugar de colocarse en un eje, primero debe insertar el conector de prueba RA8-QR24. A continuación, se aprieta el soporte de sujeción de pinza. Luego, monte el codificador a través de los tres orificios.

Gracias a la instalación independiente del transductor de posición y el sensor, no se transmiten corrientes eléctricas ni fuerzas mecánicas dañinas al sensor a través del eje. Además, el codificador ofrece un elevado grado de protección durante toda su vida útil y permanece sellado.

Durante la puesta en marcha, los accesorios que se incluyen en el envío ayudan a instalar el codificador y el transductor de posición a una distancia adecuada uno del otro. Además, los LED indican el estado. Opcionalmente, se pueden utilizar las placas de blindaje incluidas como accesorios para ampliar la distancia permitida entre el transductor de posición y el sensor.

Indicación de estado vía LED

Verde:

La alimentación del sensor se realiza sin problemas

Amarillo:

El transductor de posición se encuentra dentro del rango de medición, con calidad de señal reducida (p. ej., demasiada distancia)

Amarillo intermitente:

El transductor de posición no se encuentra dentro del rango de detección

Apagado:

El transductor de posición se encuentra dentro del rango de medición

P1-RI-QR24 1590921

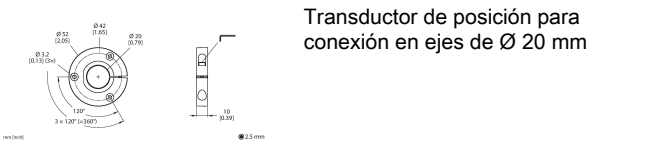

Transductor de posición para conexión en ejes de Ø 20 mm

P2-RI-QR24 1590922

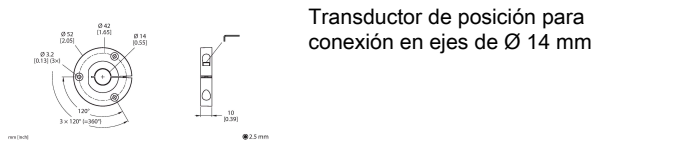

Transductor de posición para conexión en ejes de Ø 14 mm

P3-RI-QR24 1590923

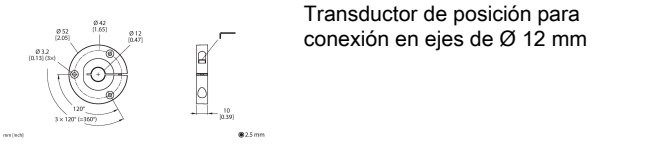

Transductor de posición para conexión en ejes de Ø 12 mm

P4-RI-QR24 1590924

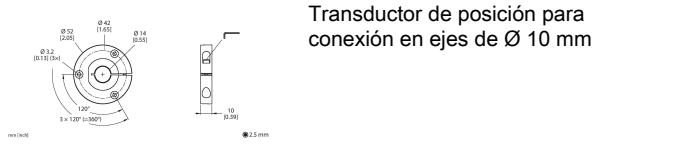

Transductor de posición para conexión en ejes de Ø 10 mm

P5-RI-QR24 1590925

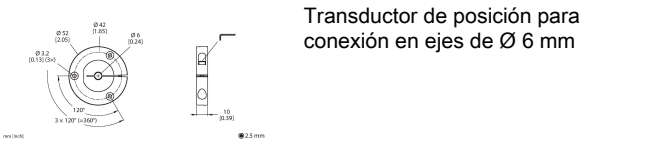

Transductor de posición para conexión en ejes de Ø 6 mm

P6-RI-QR24 1590926

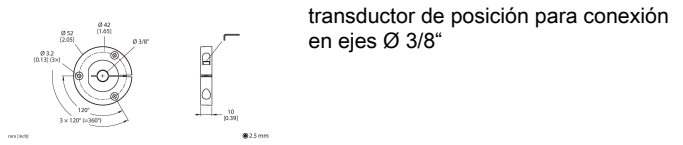

transductor de posición para conexión en ejes Ø 3/8"

P7-RI-QR24 1590927



transductor de posición para conexión en ejes Ø 1/4"

P9-RI-QR24 1593012

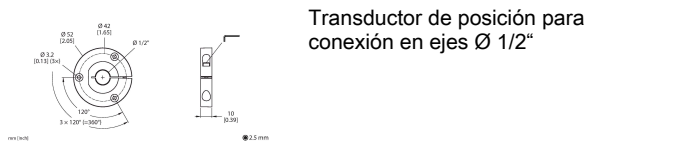

Transductor de posición para conexión en ejes Ø 1/2"

P10-RI-QR24 1593013

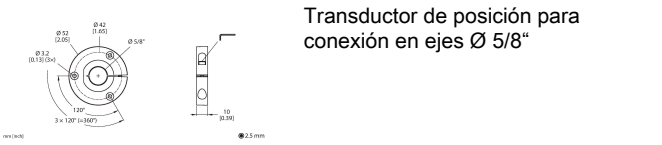

Transductor de posición para conexión en ejes Ø 5/8"

P11-RI-QR24 1593014

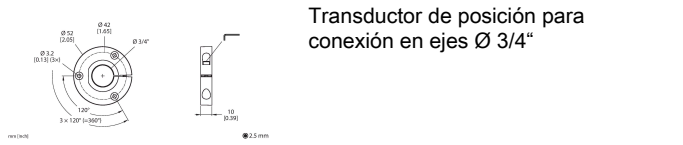

Transductor de posición para conexión en ejes Ø 3/4"

P8-RI-QR24 1590916



transductor de posición para conexión en ejes Ø 12mm

M1-QR24 1590920

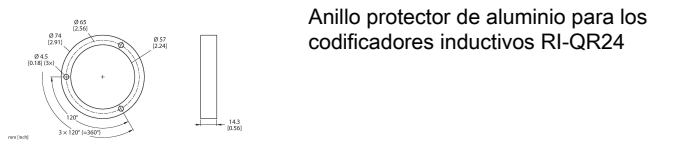

Anillo protector de aluminio para los codificadores inductivos RI-QR24

PE1-QR24 1590937



Transductor de posición sin casquillo de reducción

RA1-QR24 1590928

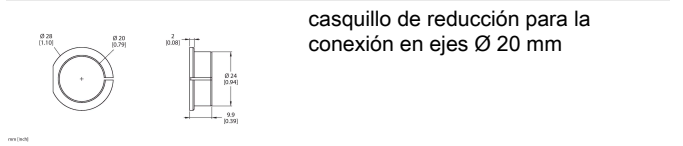

casquillo de reducción para la conexión en ejes Ø 20 mm

RA2-QR24 1590929

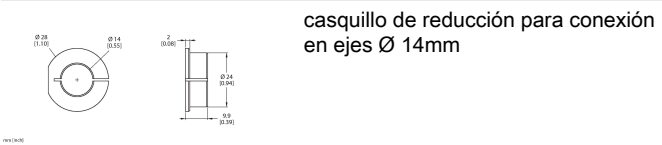

casquillo de reducción para conexión en ejes Ø 14mm

RA3-QR24 1590930

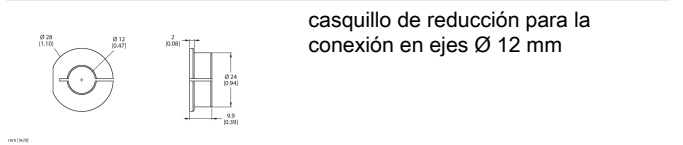

casquillo de reducción para la conexión en ejes Ø 12 mm

RA4-QR24 1590931

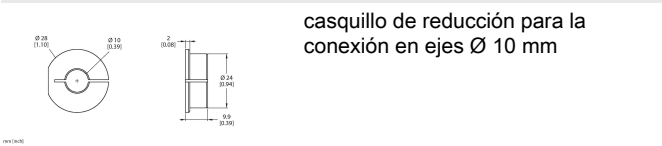

casquillo de reducción para la conexión en ejes Ø 10 mm

RA5-QR24 1590932

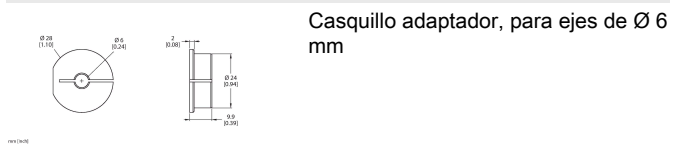

Casquillo adaptador, para ejes de Ø 6 mm

RA6-QR24 1590933

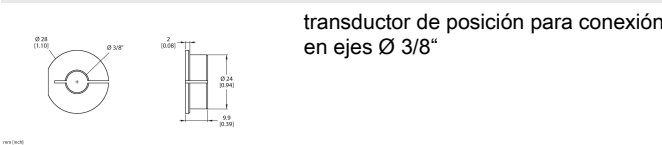

transductor de posición para conexión en ejes Ø 3/8"

RA7-QR24 1590934

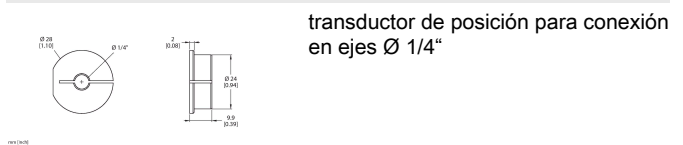

transductor de posición para conexión en ejes Ø 1/4"

RA9-QR24

1590960

Manguito de fijación, para ejes de Ø 1/2 pulg.

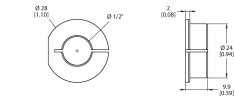

REV. 04/16

RA10-QR24

1590961

Manguito de fijación, para ejes de Ø 5/8 pulg.

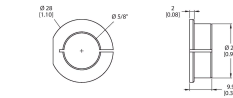

REV. 04/16

RA11-QR24

1590962

Manguito de fijación, para ejes de Ø 3/4 pulg.

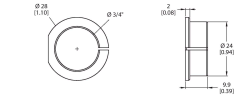

REV. 04/16

RA8-QR24

1590959

Conector para montaje opción C

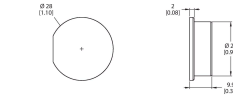

REV. 04/16

SP1-QR24

1590938

Placa de blindaje Ø 74 mm, aluminio

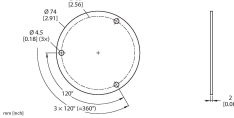

REV. 04/16

SP2-QR24

1590939

Placa de blindaje de Ø 74 mm, aluminio, con perforación para el conductor del eje

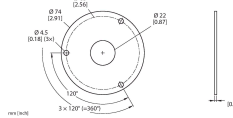

REV. 04/16

SP3-QR24

1590958

Placa de blindaje Ø 52 mm, aluminio

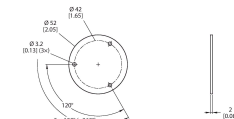

REV. 04/16

MT-QR24

1590935

Ayuda para el montaje para la alineación de transductor de posición

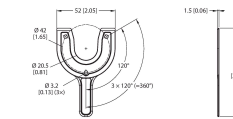

REV. 04/16