

DE Kurzbetriebsanleitung

Schaltschrankwächter IM18-CCM40...

Weitere Unterlagen

Ergänzend zu diesem Dokument finden Sie im Internet unter www.turck.com folgende Unterlagen:

- Datenblatt
- Betriebsanleitung
- Konformitätserklärungen

Zu Ihrer Sicherheit

Bestimmungsgemäße Verwendung

Der Schaltschrankwächter IM18-CCM40... überwacht Temperatur, relative Luftfeuchte und den Abstand zur Schaltschranktür.

Das Gerät darf nur wie in dieser Anleitung beschrieben verwendet werden. Jede andere Verwendung gilt als nicht bestimmungsgemäß. Für daraus resultierende Schäden übernimmt TURCK keine Haftung.

Naheliegende Fehlanwendung

Das Gerät ist nicht zum Einsatz in sicherheitsgerichteten Applikationen geeignet.

Allgemeine Sicherheitshinweise

- Nur fachlich geschultes Personal darf das Gerät montieren, installieren, betreiben, parametrieren und instand halten.
- Das Gerät erfüllt die EMV-Anforderungen für den industriellen Bereich. Bei Einsatz in Wohnbereichen Maßnahmen treffen, um Funkstörungen zu vermeiden.
- Gerät ausschließlich in geschlossenen Gehäusen oder Schaltschränken einsetzen.

Hinweise zur UL-Zulassung

- Produkt der Laserklasse 1: Das Gerät entspricht den Standards 21 CFR 1040.10 und 1040.11 mit Ausnahme der Konformität IEC 60825-1, Ed. 3, wie in der Laser Notice No. 56 vom 8. Mai 2019 beschrieben.

Produktbeschreibung

Geräteübersicht

siehe Abb. 1: Geräteansicht, Abb. 2: Frontansicht, Abb. 3: Abmessungen

Funktionen und Betriebsarten

Das Gerät überwacht über integrierte Sensoren Temperatur, relative Luftfeuchte und den Abstand zur Tür in einem Schaltschrank. Die Informationen können über die Ethernet-Schnittstelle an übergeordnete Systeme übertragen werden.

Externe Sensoren lassen sich über die RS485/CAN-Schnittstelle anbinden. Auf dem Gerät ist als Betriebssystem die Linux-Distribution Debian vorhanden. Eine intelligente Vorverarbeitung der Daten ist durch die Integration zugeschnittener Programme möglich. Die Gerätefunktionen können frei programmiert werden.

Montieren

! ACHTUNG

Reflektierende Oberflächen

Fehlfunktion bei der Überwachung der Schaltschranktür

- ▶ Glas und stark reflektierende Flächen an der Schaltschranktür mit matter Klebefolie versehen (im Lieferumfang enthalten).

- ▶ Gerät gemäß Abb. 4 vertikal und freistehend auf einer Hutschiene befestigen.
- ▶ Abstände gemäß Abb. 5 einhalten.

Anschließen

⚠ VORSICHT

Gerät der Laserklasse 1

Blendwirkung durch Laserstrahlen

- ▶ Nicht frontal in das Gerät schauen.

Die Nummerierung der Klemmen entnehmen Sie Abb. 6.

- ▶ Spannungsversorgung über Federzugklemmen gemäß Abb. 7 und „Wiring diagrams“ anschließen.
- ▶ Schnittstellen zur Datenübertragung (RS485/CAN gemäß „Wiring diagrams“ an den RJ45-Port RS485/CAN anschließen.
- ▶ Ethernet-Schnittstelle an den RJ45-Port ETH0 anschließen.

FR Guide d'utilisation rapide

Contrôleur d'armoire électrique IM18-CCM40...

Documents complémentaires

Vous trouverez les documents suivants contenant des informations complémentaires à la présente notice sur notre site Web www.turck.com :

- Fiche technique
- Notice d'utilisation
- Déclarations de conformité

Pour votre sécurité

Utilisation correcte

Le contrôleur d'armoire électrique IM18-CCM40... surveille la température, l'humidité relative et la distance par rapport à la porte de l'armoire électrique.

L'appareil doit exclusivement être utilisé conformément aux indications figurant dans la présente notice. Toute autre utilisation est considérée comme non conforme. La société TURCK décline toute responsabilité en cas de dommages causés par une utilisation non conforme.

Mauvaises utilisations prévisibles

L'appareil n'est pas destiné à une utilisation dans des applications de sécurité.

Consignes de sécurité générales

- Seul un personnel qualifié est habilité à monter, installer, utiliser, paramétrer l'appareil et à en effectuer la maintenance.
- L'appareil répond aux exigences CEM pour le domaine industriel. En cas d'utilisation dans des zones résidentielles, prendre des mesures pour éviter les interférences radio.
- Cet appareil doit être installé uniquement dans des boîtiers fermés ou des armoires électriques.

Remarques concernant l'homologation UL

- Produit laser de classe 1 : l'appareil est conforme aux normes 21 CFR 1040.10 et 1040.11, sauf exceptions relatives à la norme CEI 60825-1 édition 3., citées dans le document « Laser Notice No. 56 », daté du 8 mai 2019.

Description du produit

Aperçu de l'appareil

voir fig. 1 : Vue de l'appareil, fig. 2 : Vue de face, fig. 3 : Dimensions

Fonctions et modes de fonctionnement

L'appareil contrôle la température, l'humidité relative et la distance jusqu'à la porte dans une armoire électrique à l'aide de capteurs intégrés. Les informations peuvent être transmises à des systèmes supérieurs à l'aide de l'interface Ethernet.

Des capteurs externes peuvent être connectés via l'interface RS485/CAN. Le système d'exploitation disponible sur l'appareil est la distribution Linux Debian. Un prétraitement intelligent des données est possible grâce à l'intégration de programmes adaptés. Les fonctions de l'appareil peuvent être librement programmées.

Montage

! ATTENTION

Surfaces réfléchissantes

Dysfonctionnement lors de la surveillance de la porte de l'armoire électrique

- ▶ Couvrez les surfaces en verre et particulièrement réfléchissantes de la porte de l'armoire électrique d'un film adhésif mat (inclus à la livraison).

- ▶ Fixez l'appareil à la verticale sur un rail symétrique conformément à la fig. 4.
- ▶ Maintenez des écarts conformément à la fig. 5.

Raccordement

⚠ ATTENTION

Appareil de classe de laser 1

Effet d'éblouissement par faisceaux laser

- ▶ Ne fixez pas l'appareil du regard.

Veillez vous référer à la fig. 6 pour la numérotation des bornes.

- ▶ Raccordez l'alimentation en tension à l'aide des bornes à ressort, conformément à la fig. 7 et au schéma de câblage (« Wiring diagrams »).
- ▶ Connectez les interfaces pour la transmission de données (RS485/CAN selon le schéma de câblage « Wiring diagrams » au port RJ45 RS485/CAN.
- ▶ Raccordez l'interface Ethernet au port RJ45 ETH0.

EN Quick Start Guide

IM18-CCM40... Cabinet Guard

Other documents

Besides this document, the following material can be found on the Internet at www.turck.com:

- Data sheet
- Instructions for use
- Declarations of conformity

For your safety

Intended use

The IM18-CCM40... cabinet guard monitors temperature, relative humidity and the distance from the control cabinet door.

The device must be used only as described in these instructions. Any other use is not in accordance with the intended use. TURCK accepts no liability for any resulting damage.

Obvious misuse

The device is not suitable for use in safety-related applications.

General safety notes

- The device must be mounted, installed, operated, parameterized and maintained only by trained and qualified personnel.
- The device meets the EMC requirements for industrial areas. When used in residential areas, take measures to prevent radio interference.
- The device must only be used in enclosed housing or control cabinets.

Notes on UL approval

- Laser class 1 product: The device complies with 21 CFR 1040.10 and 1040.11 except for conformance with IEC 60825-1 Ed. 3., as described in Laser Notice No. 56, dated May 8, 2019.

Product description

Device overview

See fig. 1: device view, fig. 2: front view, fig. 3: dimensions

Functions and operating modes

The device uses integrated sensors to monitor temperature, humidity and the distance from the control cabinet door. The information can be transferred to higher-level systems via the Ethernet interface.

External sensors can be connected via the RS485/CAN interface. The operating system installed on the device is the Linux distribution Debian. Customized programs have been integrated in the device, enabling data to be intelligently preprocessed. The device functions can be programmed as required.

Installing

! CAUTION

Reflective surfaces

Malfunction when monitoring the cabinet door

- ▶ Furnish glass and highly reflective surfaces on the cabinet door with adhesive film (included in delivery).

- ▶ Secure the device vertically and free-standing on a DIN rail as shown in fig. 4.
- ▶ Comply with the distances shown in fig. 5.

Connection

⚠ CAUTION

Device from laser class 1

Glare from laser radiation

- ▶ Do not look straight at the device.

Refer to fig. 6 for the numbering of the terminals.

- ▶ Connect the power supply via spring-type terminals as shown in fig. 7 and in the "Wiring diagrams."
- ▶ Connect the data transmission interfaces (RS485/CAN) to the RJ45 port RS485/CAN in accordance with the "Wiring diagrams."
- ▶ Connect the Ethernet interface to the RJ45 port ETH0.

①



IM18-CCM40...
Cabinet Guard
Quick Start Guide
Doc. no. 100012724

Additional information see

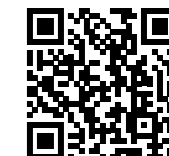

②

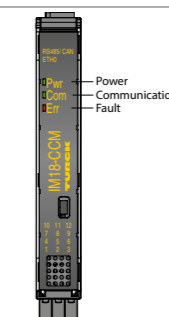

③

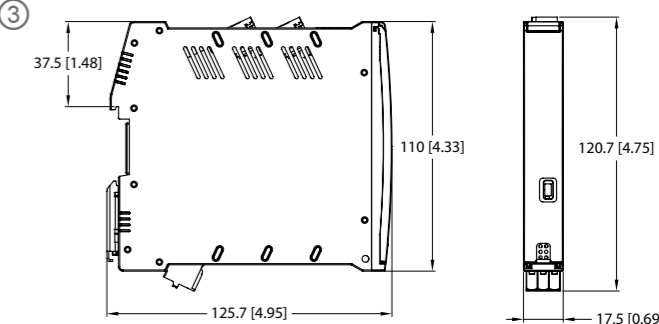

④

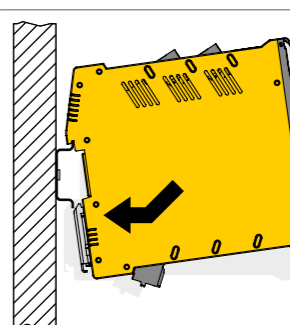

⑤

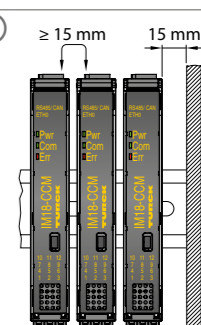

⑥

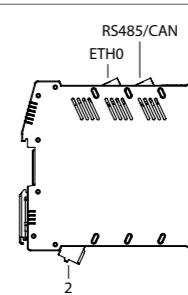

⑦

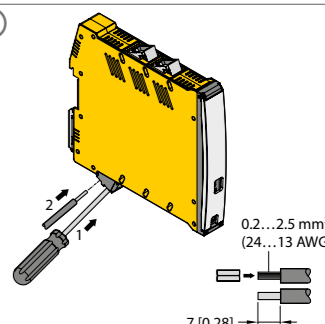

DE Kurzbetriebsanleitung**In Betrieb nehmen**

Nach Anschluss der Leitungen und Aufschalten der Versorgungsspannung ist das Gerät automatisch betriebsbereit. Während des Boot-Vorgangs leuchten alle LEDs mehrfarbig auf. Nach erfolgreichem Boot-Vorgang blinkt die Pwr-LED grün mit einer Frequenz von 2 Hz.

Über das Betriebssystem Linux lassen sich die Gerätefunktionen programmieren oder Skripte importieren. Nach dem Anschluss des Geräts an das Netzwerk kann eine SSH-Verbindung aufgebaut werden.

Um über die Konsole auf das Gerät zugreifen zu können, sind zusätzliche Software-Tools erforderlich (z. B. PuTTY). Die IP-Adresse hängt von der gewählten Verbindung ab. Der Nutzer sshu hat auch sudo-Möglichkeiten.

Netzwerk-Verbindung aufbauen

► Netzwerk-Verbindung mit den folgenden Einstellungen aufbauen:

Einstellung	Beschreibung
Verbindungstyp	SSH
Nutzer	sshu
Passwort	P@ssw0rd12ssh!
Port	1522
Standard-Hostname	ccm-<SERIENNUMMER> (Beispiel: ccm-0407361310002001)
IP-Adresse	192.168.1.20

Betreiben**LED-Anzeigen**

LED	Farbe	Bedeutung
Pwr	blinkt grün (2 Hz)	Gerät ist betriebsbereit
Com	grün	Kommunikation aktiv
Err	rot	Fehleranzeige

Einstellen und Parametrieren

Die Geräte lassen sich über das Betriebssystem Linux anwendungsspezifisch parametrieren. Weitere Informationen zur Parametrierung entnehmen Sie der Betriebsanleitung.

Reparieren

Sollte das Gerät defekt sein, nehmen Sie es außer Betrieb. Das Gerät darf nur durch TURCK repariert werden. Bei Rücksendung an TURCK beachten Sie bitte unsere Rücknahmebedingungen.

Entsorgen

Die Geräte müssen fachgerecht entsorgt werden und gehören nicht in den normalen Hausmüll.

FR Guide d'utilisation rapide**Mise en service**

L'appareil est automatiquement opérationnel après raccordement des câbles et activation de la tension d'alimentation. Au démarrage, toutes les LED s'allument en plusieurs couleurs. Après un démarrage réussi, la LED Pwr verte clignote à une fréquence de 2 Hz.

Dans le système d'exploitation Linux, vous pouvez programmer les fonctions de l'appareil ou importer des scripts. Une fois l'appareil raccordé au réseau, une connexion SSH peut être établie.

Pour pouvoir accéder à l'appareil à partir de la console, des outils logiciels supplémentaires sont nécessaires (PuTTY, par exemple). L'adresse IP dépend de la connexion sélectionnée. L'utilisateur sshu dispose également de commandes sudo.

Établir une connexion réseau

► Établissez une connexion réseau avec les paramètres suivants :

Paramètre	Description
Type de connexion	SSH
Utilisateur	sshu
Mot de passe	P@ssw0rd12ssh!
Port	1522
Nom d'hôte standard	ccm-<numéro_série> (exemple : ccm-0407361310002001)
Adresse IP	192.168.1.20

Fonctionnement**Affichage LED**

LED	Couleur	Signification
Pwr	Clignote vert (2 Hz)	L'appareil est opérationnel
Com	Verte	Communication active
Err	Rouge	Visualisation de défauts

Réglages et paramétrages

Les appareils peuvent être paramétrés en fonction de l'application via le système d'exploitation Linux. Vous trouverez de plus amples informations relatives au paramétrage dans le guide d'utilisation.

Réparation

En cas de dysfonctionnement, mettez l'appareil hors tension. L'appareil ne doit être réparé que par TURCK. En cas de retour à TURCK, veuillez respecter les conditions de reprise.

Mise au rebut

Les appareils doivent être mis au rebut de manière appropriée et ne peuvent être jetés avec les ordures ménagères.

EN Quick-Start Guide**Commissioning**

The device is operational automatically once the cables are connected and the power supply is switched on. During the boot process, all LEDs illuminate in multiple colors. After a successful boot process, the Pwr LED flashes green at a frequency of 2 Hz.

The device functions can be programmed and the scripts can be imported via the Linux operating system. Once the device is connected to the network, an SSH connection can be established.

To access the device from the console, additional software tools are required (for example PuTTY). The IP address depends on the selected connection. The sshu user also has sudo options.

Establishing a network connection

► Connect to the network using the following settings:

Setting	Description
Connection type	SSH
User	sshu
Password	P@ssw0rd12ssh!
Port	1522
Standard host name	ccm-<SERIAL NUMBER> (example: ccm-0407361310002001)
IP address	192.168.1.20

Operation**LED displays**

LED	Color	Meaning
Pwr	Flashing green (2 Hz)	Device is operational
Com	Green	Communication active
Err	Red	Fault indication

Setting and parameterization

The devices are parameterized for the specific application via the Linux operating system. For further information on parameterization, refer to the instructions for use.

Repair

The device must be decommissioned if it is faulty. The device may be repaired only by TURCK. Observe our return acceptance conditions when returning the device to TURCK.

Disposal

The devices must be disposed of correctly and must not be included in general household garbage.

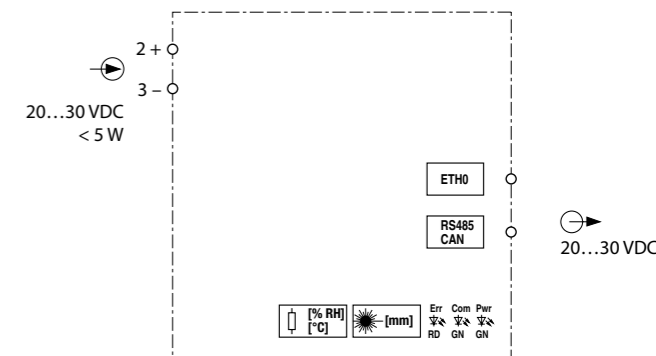
Wiring diagrams

IM18-CCM...

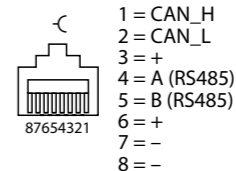

RJ45 port CAN/RJ45

Technical data

Nominal voltage	24 VDC
Operating voltage range	20...30 VDC
Protection class	IP20
Ambient temperature	0...+70 °C
Storage temperature	-25...+75 °C
Maximum humidity	90 %

This product uses software packages from third-party sources (e.g. open source software) which are used within the scope of the licenses as listed in the files in /licenses/ directory. Please read file /licenses/written-offer.txt for further information.

PT Guia de Início Rápido

Proteção de gabinete IM18-CCM40...

Outros documentos

Os documentos suplementares a seguir estão disponíveis on-line em www.turck.com:

- Folha de dados
- Instruções de operação
- Declarações de conformidade

Para sua segurança

Finalidade de uso

O proteção de gabinete IM18-CCM40... monitora a temperatura, a umidade relativa e a distância da porta do gabinete de controle.

Os dispositivos devem ser usados apenas conforme descrito nessas instruções. Qualquer outro uso está fora de concordância com o uso pretendido. A TURCK não assume nenhuma responsabilidade pelos danos resultantes.

Uso indevido óbvio

O dispositivo não é adequado para uso em aplicações relacionadas à segurança.

Notas de segurança gerais

- O dispositivo só deve ser montado, instalado, operado, parametrizado e mantido por pessoal treinado profissionalmente.
- O dispositivo atende aos requisitos EMC para a área industrial. Quando usado em áreas residenciais, tome medidas para evitar interferência de rádio.
- O dispositivo deve ser usado apenas em compartimentos fechados ou gabinetes de controle.

Notas sobre homologação UL

- Produto de grau de laser 1: O dispositivo está em conformidade com as normas 21 CFR 1040.10 e 1040.11, exceto para conformidade com a norma IEC 60825-1 Ed. 3., conforme descrito no Aviso sobre Laser n° 56, de 8 de maio de 2019.

Descrição do produto

Visão geral do produto

Veja a fig. 1: Visão do dispositivo, fig. 2: Visão frontal, fig. 3: Dimensões

Funções e modos de operação

O dispositivo usa sensores integrados para monitorar a temperatura, a umidade e a distância da porta do gabinete de controle. As informações podem ser transferidas para sistemas de nível superior por meio das interfaces Ethernet.

Os sensores externos podem ser conectados por meio da interface RS485/CAN. O sistema operacional integrado no dispositivo é o Linux de distribuição Debian. Programas personalizados foram integrados no dispositivo, permitindo que os dados sejam pré-processados de forma inteligente. As funções do dispositivo podem ser programadas conforme necessário.

Instalação

⚠ ATENÇÃO

Superfícies refletoras

Falha ao monitorar a porta do gabinete

- ▶ Equipe o vidro e as superfícies altamente reflexivas na porta do gabinete com filme adesivo (incluído na entrega).

- ▶ Prenda o dispositivo na vertical e em posição livre em um trilho DIN conforme mostrado na fig. 4.
- ▶ Obedeça as distâncias mostradas na fig. 5.

Conexão

⚠ CUIDADO

Dispositivo de grau de laser 1

Reflexo da radiação laser

Não olhe diretamente para o dispositivo.

Consulte a fig. 6 para ver a numeração dos terminais.

- ▶ Conecte a fonte de alimentação por meio dos terminais tipo mola, conforme mostrado na fig. 7 e em "Wiring diagrams".
- ▶ Conecte as interfaces de transmissão de dados (RS485/CAN) à porta RJ45 RS485/CAN de acordo com os "Diagramas de fiação" (Wiring diagram).
- ▶ Conecte a interface Ethernet à porta RJ45 ETH0.

IT Brevi istruzioni per l'uso

IM18-CCM40... Interruttore ausiliario di comando

Altri documenti

A integrazione del presente documento, sul sito internet www.turck.com è disponibile il materiale seguente:

- Scheda tecnica
- Istruzioni per l'uso
- Dichiarazioni di conformità

Per la vostra sicurezza

Impiego conforme alla destinazione d'uso

Il interruttore ausiliario di comando IM18-CCM40... monitora la temperatura, l'umidità relativa e la distanza dalla porta dell'armadio di comando.

Utilizzare il dispositivo esclusivamente come prescritto nelle presenti istruzioni. Qualsiasi altro uso non è conforme all'uso previsto. TURCK declina ogni responsabilità per eventuali danni risultanti.

Uso improprio evidente

Il dispositivo non è adatto all'uso in applicazioni di sicurezza.

Indicazioni generali di sicurezza

- Le operazioni di montaggio, installazione, utilizzo, parametrizzazione e manutenzione del dispositivo devono essere eseguite esclusivamente da personale con formazione specifica.
- Il dispositivo soddisfa i requisiti EMC per le aree industriali. Se utilizzato in aree residenziali, adottare le misure necessarie per evitare interferenze radio.
- Utilizzare il dispositivo esclusivamente in alloggiamenti o in armadi di comando chiusi.

Note sull'approvazione UL

- Prodotto laser di classe 1 Il dispositivo è conforme a 21 CFR 1040.10 e 1040.11, ad eccezione della conformità a IEC 60825-1 Ed. 3., come descritto nell'avviso laser No. 56, datato 8 maggio 2019.

Descrizione del prodotto

Panoramica del dispositivo

Vedi fig. 1: Vista dispositivo, fig. 2: Vista frontale, fig. 3: Dimensioni

Funzioni e modalità di funzionamento

Il dispositivo impiega sensori integrati per monitorare la temperatura, l'umidità e la distanza dalla porta dell'armadio di comando. Le informazioni possono essere trasferite a sistemi di livello superiore tramite l'interfaccia Ethernet.

I sensori esterni possono essere collegati tramite l'interfaccia RS485/CAN. Il sistema operativo installato sul dispositivo è Debian (distribuzione Linux). Nel dispositivo sono stati integrati programmi personalizzati, per consentire la pre-elaborazione intelligente dei dati. Le funzioni del dispositivo possono essere programmate secondo necessità.

Installazione

⚠ ATTENZIONE

Superfici riflettenti

Malfunzionamento nel monitoraggio della porta dell'armadio di comando

- ▶ Applicare una pellicola adesiva (inclusa nella fornitura) sul vetro e sulle superfici molto riflettenti della porta dell'armadio di comando.

- ▶ Assicurare il dispositivo in posizione verticale e indipendente su una guida DIN come indicato in fig. 4.
- ▶ Rispettare le distanze indicate in fig. 5.

Collegamento

⚠ CAUTELA!

Dispositivo di classe laser 1

Abbagliamento causato dalle radiazioni laser

Non guardare direttamente il dispositivo.

Fare riferimento alla fig. 6 per la numerazione dei morsetti.

- ▶ Collegare l'alimentazione tramite terminali a molla, come indicato in fig. 7 e negli "Wiring diagrams".
- ▶ Collegare le interfacce di trasmissione dati (RS485/CAN) alla porta RJ45 RS485/CAN secondo gli "Schemi di cablaggio" (Wiring diagram).
- ▶ Collegare l'interfaccia Ethernet alla porta RJ45 ETH0.

ZH 快速入门指南

IM18-CCM40... 机柜保护装置

其他文档

除了本文档之外,还可在www.turck.com.cn网站上查看以下材料:

- 数据表
- 操作说明
- 合规声明

安全须知

预期用途

IM18-CCM40... 机柜保护装置监测机柜的温度、相对湿度以及与控制柜门的距离。该设备只能按照这些说明进行使用。任何其他用途都不属于预期用途。图尔克公司对于不按规定使用导致的任何损坏概不承担责任。

明显的误用

该设备不适合在安全相关应用中使用。

一般安全须知

- 该设备的组装、安装、操作、参数设定和维护必须由经过培训的合格人员执行。
- 该装置符合工业领域的EMC要求。在住宅区使用时,请采取措施以防止无线电干扰。
- 只能在封闭式箱体或控制柜中使用该设备。

UL认证说明

- 1类激光产品: 在2019年5月8日颁布的Laser Notice No. 56中,该装置符合21 CFR 1040.10和1040.11标准,但是IEC 60825-1 Ed. 3标准除外。

产品描述

设备概述

见图1:设备视图,图2:正视图,图3:尺寸

功能和工作模式

该设备使用集成传感器监测机柜的温度、湿度以及与控制柜门的距离。可通过以太网接口将信息传输到更高级别的系统。

可通过RS485/CAN接口连接外部传感器。设备中安装的操作系统是Linux发行版Debian。定制程序已集成到设备中,支持智能地预处理数据。可根据需要对设备功能进行编程。

安装

⚠ 注意

反射面

监测柜门时出现故障

- ▶ 在柜门玻璃和强反射面上贴上粘膜(供货时随附)。

- ▶ 垂直固定设备,使其独立竖立在DIN导轨上,如图4所示。
- ▶ 遵循图5中所示距离。

连接

⚠ 注意

1级激光设备

激光辐射眩光

- ▶ 请勿直视设备。

请参阅图6中的端子编号。

- ▶ 如图7和“接线图”中所示,通过弹簧式端子连接电源。
- ▶ 按照“Wiring diagram”将数据传输接口(RS485/CAN)连接至RJ45端口RS485/CAN。
- ▶ 将以太网接口连接至RJ45端口ETH0。

①



IM18-CCM40...
Cabinet Guard
Quick Start Guide
Doc. no. 100012724

Additional
information see



②

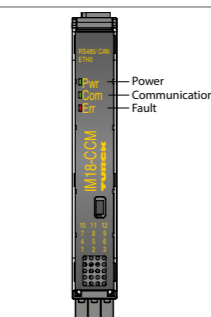

③

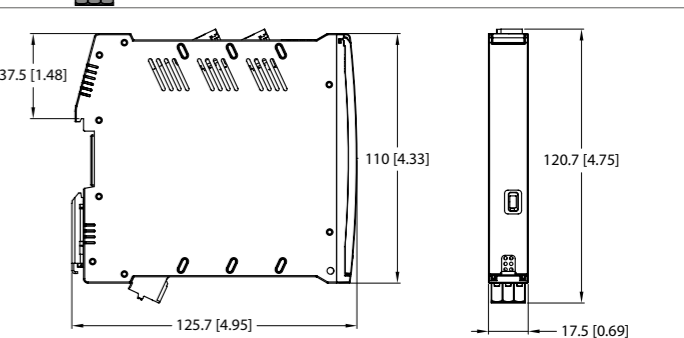

④

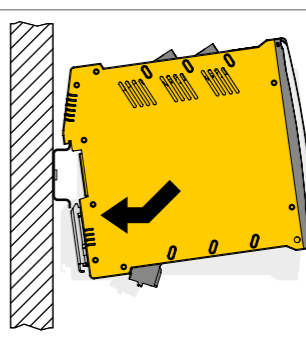

⑤

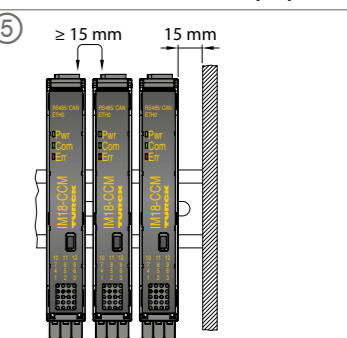

⑥

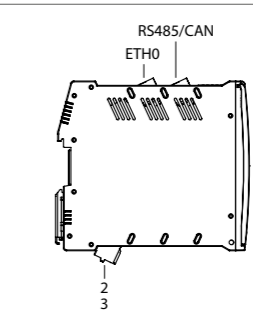

⑦

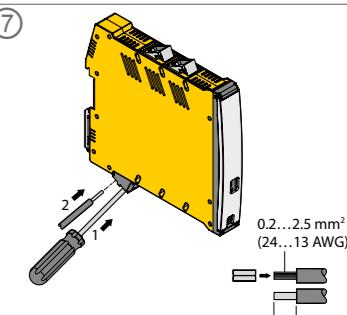

PT Guia de Início Rápido

Comissionamento

Uma vez que os cabos e a tensão de alimentação sejam conectados, o dispositivo entrará em operação automaticamente. Durante o processo de inicialização, todos os LEDs acendem em várias cores. Após um processo de inicialização bem-sucedido, o LED Pwr pisca em verde a uma frequência de 2 Hz.

As funções do dispositivo podem ser programadas e os scripts podem ser importados por meio do sistema operacional Linux. Depois que o dispositivo estiver conectado à rede, uma conexão SSH poderá ser estabelecida.

Para acessar o dispositivo a partir do console, são necessárias ferramentas de software adicionais (por exemplo, PuTTY). O endereço IP depende da conexão selecionada. O usuário sshu também tem opções sudo.

Estabelecer uma conexão de rede

► Conecte-se à rede usando as seguintes configurações:

Configuração	Descrição
Tipo de conexão	SSH
Usuário	sshu
Senha	P@ssw0rd12ssh!
Porta	1522
Nome de host padrão	CCM-<NÚMERO DE SÉRIE> (exemplo: CCM-0407361310002001)
Endereço IP	192.168.1.20

Operação

LED	Cor	Significado
Pwr	Verde intermitente (2 Hz)	Dispositivo pronto para operação
Com	Verde	Comunicação ativa
Err	Vermelho	Indicação de falha

Definição e parametrização

Os dispositivos são parametrizados para o aplicativo específico por meio do sistema operacional Linux. Para mais informações sobre parametrizações, consulte as instruções de operação.

Reparo

O dispositivo deverá ser desativado caso esteja com defeito. O dispositivo pode ser consertado somente pela TURCK. Observe nossas condições para aceitação de devolução quando devolver o dispositivo à TURCK.

Descarte

 Os dispositivos devem ser descartados corretamente e não em um lixo doméstico normal.

IT Brevi istruzioni per l'uso

Messa in servizio

Una volta connessi i cavi e attivata l'alimentazione, il dispositivo entra automaticamente in funzione. Durante il processo di avvio, tutti i LED si illuminano in diversi colori. Una volta completato il processo di avvio, il LED Pwr lampeggia in verde a una frequenza di 2 Hz.

È possibile programmare le funzioni del dispositivo e importare gli script tramite il sistema operativo Linux. Una volta che il dispositivo è connesso alla rete, è possibile stabilire una connessione SSH.

Per accedere al dispositivo dalla console, sono necessari tool software aggiuntivi (ad esempio PuTTY). L'indirizzo IP dipende dalla connessione selezionata. L'utente sshu dispone anche di opzioni sudo.

Creazione di una connessione di rete

► Connettersi alla rete utilizzando le seguenti impostazioni:

Impostazione	Descrizione
Tipo di connessione	SSH
Utente	sshu
Password	P@ssw0rd12ssh!
Porta	1522
Nome host standard	ccm-<SERIAL NUMBER> (esempio: ccm-0407361310002001)
Indirizzo IP	192.168.1.20

Utilizzo

LED	Colore	Significato
Pwr	Verde lampeggiante (2 Hz)	Il dispositivo è pronto per l'utilizzo
Com	Verde	Comunicazione attiva
Err	Rosso	Indicazione di guasto

Impostazione e parametrizzazione

I dispositivi sono parametrizzati per l'applicazione specifica attraverso il sistema operativo Linux. Per ulteriori informazioni sulla parametrizzazione, fare riferimento alle istruzioni per l'uso.

Riparazione

Se il dispositivo è difettoso, disattivarlo. Il dispositivo può essere riparato solo da TURCK. In caso di restituzione a TURCK osservare le condizioni per la restituzione.

Smaltimento

 I dispositivi devono essere smaltiti in modo specifico e non con i comuni rifiuti domestici.

ZH 快速入门指南

调试

一旦连接电缆并接通电源,设备将自动运行。在启动过程中,所有LED均呈多种颜色亮起。成功启动后,Pwr LED会以2 Hz的频率呈绿色闪烁。

可通过Linux操作系统对设备功能进行编程和导入脚本。将设备连接至网络后,便可建立SSH连接。

要通过控制台访问设备,需要使用额外软件工具(例如,PuTTY)。IP地址取决于所选的连接。sshu用户还具有sudo选项。

建立网络连接

► 使用以下设置连接网络:

设置	描述
连接类型	SSH
用户	sshu
密码	P@ssw0rd12ssh!
端口	1522
标准主机名称	ccm-<SERIAL NUMBER> (示例:ccm-0407361310002001)
IP地址	192.168.1.20

运行

LED	颜色	含义
Pwr	呈绿色闪烁(2 Hz)	设备正常运行
Com	绿色	通信激活
Err	红色	故障指示

设置和参数设定

可通过Linux操作系统针对特定应用对设备进行参数设定。有关参数设定的更多信息,请参考操作说明。

维修

如果出现故障,必须停用该设备。该设备只能由图尔克公司进行维修。如果向图尔克公司返修,请遵从我们的返修验收条件。

废弃处理

 必须正确地弃置该设备,不得混入普通的生活垃圾中丢弃。

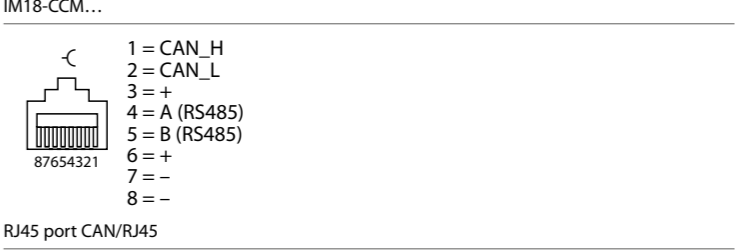
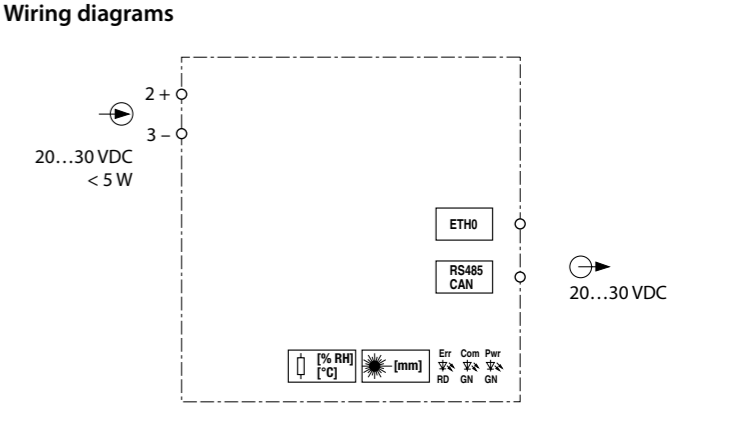

Technical data

Nominal voltage	24 VDC
Operating voltage range	20...30 VDC
Protection class	IP20
Ambient temperature	0...+70 °C
Storage temperature	-25...+75 °C
Maximum humidity	90 %

This product uses software packages from third-party sources (e.g. open source software) which are used within the scope of the licenses as listed in the files in /licenses/ directory. Please read file /licenses/written-offer.txt for further information.

ES Manual rápido de funcionamiento

Monitor para armario de distribución IM18-CCM40...

Otros documentos

Además de este documento, se puede encontrar el siguiente material en la Internet en www.turck.com:

- Hoja de datos
- Instrucciones de funcionamiento
- Declaraciones de conformidad

Para su seguridad

Uso correcto

El monitor para armario de distribución IM18-CCM40... monitorea la temperatura, la humedad relativa y la distancia desde la puerta del armario de control.

El dispositivo solo se debe usar como se indica en estas instrucciones. Ninguna otra forma de uso corresponde al uso previsto. TURCK no se responsabiliza de los daños derivados de dichos usos.

Mal uso evidente

El dispositivo no es apto para uso en aplicaciones de seguridad.

Notas generales de seguridad

- Solo personal técnico cualificado debe montar, instalar, operar, configurar y reparar el dispositivo.
- El dispositivo cumple los requisitos de EMC para las zonas industriales. Cuando se utilice en zonas residenciales, tome medidas para evitar interferencias de radio.
- El dispositivo únicamente puede utilizarse en armarios de distribución o carcassas cerradas.

Notas sobre la aprobación UL

- Producto láser de clase 1: El dispositivo cumple con 21 CFR 1040.10 y 1040.11, excepto con la conformidad con IEC 60825-1 Ed. 3., según se describe en Laser Notice N° 56, del 8 de mayo del 2019.

Descripción del producto

Descripción general del dispositivo

Véase la fig. 1: Vista del dispositivo, fig 2: Vista frontal, fig 3: Dimensiones

Funciones y modos de funcionamiento

El dispositivo utiliza sensores integrados para monitorear la temperatura, la humedad y la distancia desde la puerta del armario de control. La información se puede transferir a sistemas de mayor nivel a través de la interfaz Ethernet.

Los sensores externos se pueden conectar a través de la interfaz RS485/CAN. El sistema operativo instalado en el dispositivo es Distribución Linux basado en Debian. Se han integrado programas personalizados en el dispositivo, lo que permite preprocesar los datos de forma inteligente. Las funciones del dispositivo se pueden programar según sea necesario.

Instalación

! PRECAUCIÓN

Superficies reflectantes

Falla en la supervisión de la puerta del armario

- ▶ Instale película adhesiva sobre las superficies de vidrio y las altamente reflectantes en la puerta del armario (incluida en la entrega).

- ▶ Fije el dispositivo en posición vertical y autónoma en un riel DIN, como se muestra en la fig. 4.
- ▶ Cumpla con las distancias que se muestran en la fig. 5.

Conexión

⚠ PRECAUCIÓN

Dispositivo del láser de clase 1

Brillo de la radiación láser

No mire directamente al dispositivo.

Consulte fig. 6 para ver la numeración de los terminales.

- ▶ Conecte la fuente de alimentación a través de terminales tipo resorte como se muestra en la fig. 7 y en los "Wiring diagrams" (Wiring diagram).
- ▶ Conecte las interfaces de transmisión de datos (RS485/CAN) al puerto RJ45 RS485/CAN en conformidad con los "diagramas de cableado".
- ▶ Conecte la interfaz Ethernet al puerto RJ45 ETH0.

PL Instrukcja szybkiego uruchomienia

Zabezpieczenie szafy IM18-CCM40...

Pozostałe dokumenty

Jako uzupełnienie do niniejszego dokumentu na stronie internetowej www.turck.com znajdują się następujące dokumenty:

- Karta katalogowa
- Instrukcja obsługi
- Deklaracje zgodności

Dla Twojego bezpieczeństwa

Zastosowanie

Zabezpieczenie szafy IM18-CCM40... monitoruje temperaturę, wilgotność względną i odległość od drzwi szafy sterowniczej.

Urządzenie powinno być używane wyłącznie w sposób opisany w niniejszej instrukcji. Każde inne zastosowanie jest uznawane za niezgodne z przeznaczeniem. Firma TURCK nie ponosi żadnej odpowiedzialności za wynikające z tego powodu szkody.

Oczywiste, nieprawidłowe zastosowanie

Urządzenie nie nadaje się do zastosowań związanych z bezpieczeństwem.

Ogólne uwagi dotyczące bezpieczeństwa

- Montażem, instalacją, obsługą, parametryzacją i konserwacją urządzenia mogą zajmować się wyłącznie przeszkolone osoby posiadające odpowiednie kwalifikacje.
- Urządzenia te spełniają wymagania EMC dla obszarów przemysłowych. Jeśli urządzenie jest używane na obszarach mieszkalnych, należy podjąć środki zapobiegające zakłóceniom radiowym.
- Urządzenie może być używane wyłącznie w zamkniętej obudowie lub szafie sterowniczej.

Uwagi dotyczące zatwierdzenia UL

- Produkt laserowy klasy 1 Urządzenie spełnia warunki 21 CFR 1040.10 i 1040.11 z wyłączeniem zgodności z normą IEC 60825-1 wyd. 3., jak opisano w Laser Notice No. 56 z 8 maja 2019 roku.

Opis produktu

Wygląd urządzenia

Patrz rys. 1: Widok urządzenia, rys. 2: Widok z przodu, rys. 3: Wymiary

Funkcje i tryby pracy

Urządzenie wykorzystuje wbudowane czujniki do monitorowania temperatury, wilgotności i odległości od drzwi szafy sterowniczej. Informacje mogą być przekazywane do systemów nadrzędnych za pośrednictwem interfejsu Ethernet.

Czujniki zewnętrzne można podłączyć za pośrednictwem interfejsu RS485/CAN. System operacyjny zainstalowany w urządzeniu to dystrybucja Debian systemu Linux. W urządzeniu zintegrowano programy dostosowane do potrzeb użytkownika, co umożliwi inteligentne wstępne przetwarzanie danych. W razie potrzeby funkcje urządzenia można zaprogramować.

Instalacja

! PRZESTROGA

Powierzchnie odbijające

Błędy podczas monitorowania drzwi szafy

- ▶ Powierzchnie szklane i silnie odbijające światło na drzwiach szafy należy zakleić folią samoprzylepną (w zestawie).

- ▶ Zamocować urządzenie na szynie DIN w położeniu pionowym bez kontaktu z innymi elementami, jak pokazano na rys. 4.
- ▶ Przestrzegać odległości pokazanych na rys. 5.

Podłączenie

⚠ PRZESTROGA

Urządzenie laserowe klasy 1

Oślepienie przez promieniowanie laserowe

- ▶ Nie patrzeć prosto na urządzenie.

Numeracja zacisków została przedstawiona na rys. 6.

- ▶ Podłączyć zasilanie za pomocą zacisków sprężynowych, jak pokazano na rys. 7 i w części „Schematy połączeń”.
- ▶ Podłączyć interfejsy transmisji danych (RS485/CAN) do portu RJ45 RS485/CAN zgodnie z częścią „Schematy połączeń” (Wiring diagram).
- ▶ Podłączyć interfejs Ethernet do portu RJ45 ETH0.

CS Krátký návod

IM18-CCM40... Hlídnání skříní

Další dokumenty

Kromě tohoto dokumentu naleznete i další na www.turck.com:

- Katalogový list
- Návod k obsluze
- Prohlášení o shodě

Pro Vaši bezpečnost

Oblast použití

Modul pro monitorování stavu IM18-CCM40... kontroluje teplotu, relativní vlhkost a vzdálenost od dveří.

Přístroj smí být používán pouze v souladu s pokyny, uvedenými v tomto návodu. Jakékoliv jiné použití neodpovídá zamýšlenému. Společnost TURCK nepřebírá žádnou odpovědnost za škody, které z toho vyplývají.

Typické nesprávné použití

Přístroj není vhodný pro bezpečnostní aplikace.

Všeobecné bezpečnostní informace

- Přístroj smí montovat, instalovat, obsluhovat, nastavovat a udržovat pouze vyškolený a kvalifikovaný personál.
- Přístroj splňuje EMC požadavky pro průmyslové prostředí. Při používání v obytných oblastech je třeba přijmout opatření k zabránění rádiovému rušení.
- Zařízení se smí používat pouze v uzavřené skříni nebo rozvaděči.

Poznámky k UL certifikátu

- Obsahuje laser třídy 1: Přístroj je v souladu s 21 CFR 1040.10 a 1040.11 s výjimkou shody s IEC 60825-1 Ed. 3., jak je popsáno v oznámení o laseru č. 56 ze dne 8. května 2019.

Popis produktu

Popis přístroje

Viz Obr. 1: Čelní pohled, Obr. 2: Čelní pohled, Obr. 3: Rozměry

Funkce a provozní režimy

Modul pro monitorování stavu používá integrované senzory pro kontrolu teploty, vlhkosti a vzdálenosti od dveří. Informace o stavu je možné přenášet do řídicího systému pomocí ethernetu.

Pomocí rozhraní RS485/CAN je možné připojit externí senzory. V přístroji je integrován operační systém Linux distribuce Debian. Zákaznické programy jsou instalovány v přístroji, aby umožnily inteligentní zpracování dat. Funkce přístroje je možné programovat.

Instalace

! POZOR

Odrazné povrchy

Porucha při kontrole dveří skříně

- ▶ Skleněné a vysoce reflexní povrchy na dvířkách skřínky opatřete lepicí fólií (součást dodávky).

- ▶ Modul namontujte na DIN lištu, jak je znázorněno na obr.4.
- ▶ Dodržujte vzdálenosti uvedené na obr.5.

Zapojení

⚠ POZOR

Laser třídy 1

Oslnění laserovým světlem

- ▶ Nedívejte se přímo do přístroje

Číslování svorek je uvedeno na obr. 6.

- ▶ Připojte zdroj napájení pomocí pružinových svorek, jak je znázorněno na obr. 7 a v „Schématu zapojení”.
- ▶ Připojte rozhraní pro přenos dat (RS485 / CAN) k portu RJ45 RS485 / CAN podle „Schématu zapojení” (Wiring diagram).
- ▶ Zapojte ethernet do RJ45 portu ETH0.

①



IM18-CCM40...
Cabinet Guard
Quick Start Guide
Doc. no. 100012724

Additional information see



②

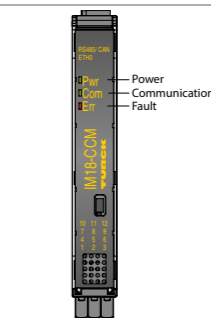

③

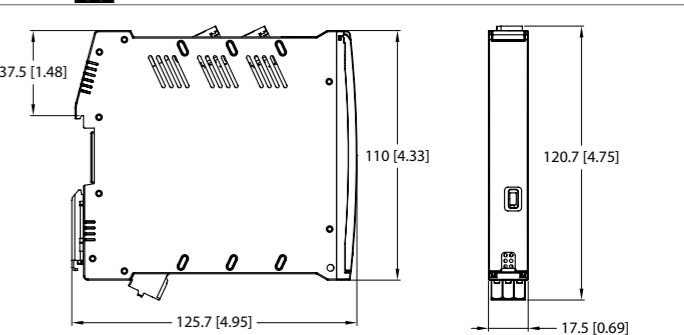

④

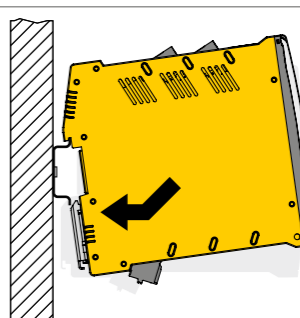

⑤

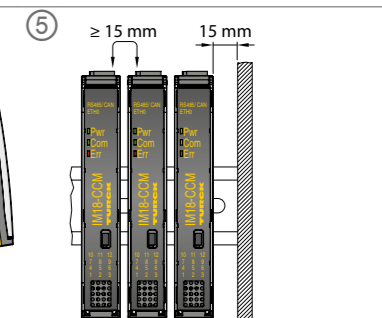

⑥

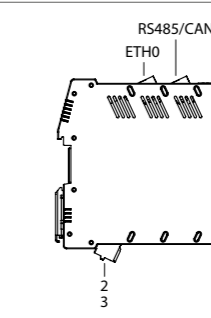

⑦

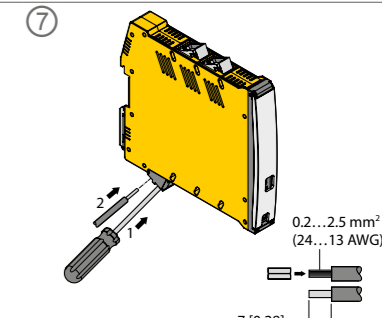

ES Manual rápido de funcionamiento

Puesta en servicio

El dispositivo se pondrá automáticamente en servicio una vez conectado el cable y la fuente de alimentación. Durante el proceso de arranque, todos los LEDs se iluminan en múltiples colores. Al finalizar el proceso de arranque correcto, el LED Pwr parpadea en verde a una frecuencia de 2 Hz.

Las funciones del dispositivo pueden ser programadas y los scripts pueden ser importados a través del sistema operativo Linux. Una vez que el dispositivo esté conectado a la red, se puede establecer una conexión SSH.

Para acceder al dispositivo desde la consola, se necesitan herramientas de software adicionales (por ejemplo, PuTTY). La dirección IP depende de la conexión seleccionada. El usuario de sshu también tiene opciones de sudo.

Establecer una conexión de red

► Conéctese a la red mediante los siguientes ajustes:

Ajuste	Descripción
Tipo de conexión	SSH
Usuario	sshu
Contraseña	P@ssw0rd12ssh!
Puerto	1522
Nombre de host estándar	ccm-<NÚMERO DE SERIE> (ejemplo: ccm-0407361310002001)
Dirección IP	192.168.1.20

Funcionamiento
LED de indicación

LED	Color	Significado
Pwr	Parpadea en verde (2 Hz)	El dispositivo listo para funcionar
Com	Verde	Comunicación activa
Err	Rojo	Indicación de errores

Ajuste y parametrización

Los dispositivos están parametrizados para la aplicación específica a través del sistema operativo Linux. Para obtener más información acerca de la parametrización, consulte las instrucciones de funcionamiento.

Reparación

El dispositivo se debe desinstalar en caso de que esté defectuoso. El dispositivo solo puede ser reparado por TURCK. Lea nuestras condiciones de aceptación de devoluciones cuando devuelva el dispositivo a TURCK.

Eliminación

Los dispositivos deben ser eliminados adecuadamente y no se deben incluir en la basura doméstica normal.

PL Instrukcja szybkiego uruchomienia

Uruchamianie

Po podłączeniu przewodów i zasilania urządzenie automatycznie przechodzi w tryb pracy. Podczas procesu uruchamiania wszystkie diody LED świecą w wielu kolorach. Po pomyślnym zakończeniu procesu uruchamiania dioda LED Pwr miga na zielono z częstotliwością 2 Hz.

Funkcje urządzenia można programować, a skrypty importować za pośrednictwem systemu operacyjnego Linux. Po podłączeniu urządzenia do sieci można nawiązać połączenie SSH.

Aby uzyskać dostęp do urządzenia z konsoli, wymagane są dodatkowe narzędzia programowe (np. PuTTY). Adres IP zależy od wybranego połączenia. Użytkownik sshu ma również opcje sudo.

Nawiązywanie połączenia sieciowego

► Połączyć się z siecią przy użyciu następujących ustawień:

Ustawienie	Opis
Typ połączenia	SSH
User	sshu
Hasło	P@ssw0rd12ssh!
Port	1522
Standardowa nazwa hosta	ccm-<NUMER_SERYJNY> (np.: ccm-0407361310002001)
Adres IP	192.168.1.20

Eksploracja
Wskaźniki LED

LED	Kolor	Opis
Pwr	Miga na zielono (2 Hz)	Urządzenie działa
Com	Zielony	Komunikacja aktywna
Err	Czerwony	Wskazanie błędu

Konfiguracja i parametryzacja

Urządzenia są parametryzowane dla określonego zastosowania za pośrednictwem systemu operacyjnego Linux. Więcej informacji na temat parametryzacji można znaleźć w instrukcji obsługi.

Naprawa

Jeśli urządzenie jest wadliwe, należy je wycofać z eksploatacji. Urządzenie może być naprawiane wyłącznie przez firmę TURCK. W przypadku odsyłania produktu do firmy TURCK należy postępować zgodnie z naszymi zasadami dokonywania zwrotów.

Usuwanie

Urządzenia muszą być usuwane w odpowiedni sposób i nie mogą być wyrzucane razem z odpadami gospodarstw domowych.

CS Krátký návod

Uvádění do provozu

Přístroj pracuje automaticky po zapojení vodičů a připojení napájecího napětí. Během procesu spouštění svítí všechny LED diody v několika barvách. Po úspěšném zavedení systému bliká LED Pwr zeleně s frekvencí 2 Hz.

Funkce zařízení lze programovat a skripty lze importovat prostřednictvím operačního systému Linux. Jakmile je zařízení připojeno k síti, lze navázat připojení SSH.

Pro přístup k zařízení z konzoly jsou zapotřebí další softwarové nástroje (například

PuTTY). IP adresa závisí na vybraném připojení. Uživatel sshu má také možnosti sudo.

Navazování síťového připojení

► Připojte se k síti pomocí následujících nastavení:

Nastavení	Popis
Typ připojení	SSH
Uživatel	sshu
Heslo	P@ssw0rd12ssh!
Port	1522
Standardní jméno modulu	ccm-<SERIAL NUMBER> (např.: ccm-0407361310002001)
IP adresa	192.168.1.20

Provoz
LED signalizace

LED	Barva	Význam
Pwr	blíká zeleně (2 Hz)	Přístroj je připraven k provozu
Com	zelená	komunikace aktivní
Err	červená	Signalizace poruchy

Nastavení a parametrizace

Zařízení se nastavuje pro konkrétní aplikaci pomocí operačního systému Linux. Další informace naleznete v návodu k obsluze.

Opravy

V případě poruchy musí být přístroj vyřazen z provozu. Přístroj může být opravován pouze ve výrobním závodě TURCK. Před zasláním přístroje výrobcí s zkontrolujte podmínky.

Likvidace

Přístroj musí být správně zlikvidován, nesmí se vyhodit do běžného domovního odpadu.

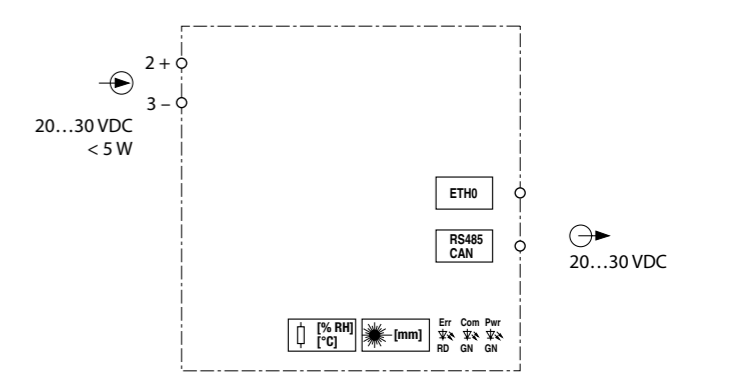
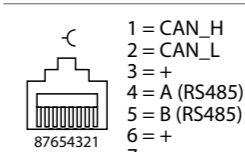
Wiring diagrams

IM18-CCM...

RJ45 port CAN/RJ45

Technical data

Nominal voltage	24 VDC
Operating voltage range	20...30 VDC
Protection class	IP20
Ambient temperature	0...+70 °C
Storage temperature	-25...+75 °C
Maximum humidity	90 %

This product uses software packages from third-party sources (e.g. open source software) which are used within the scope of the licenses as listed in the files in /licenses/ directory. Please read file /licenses/written-offer.txt for further information.

RU
Краткое руководство

Модуль защиты электрошкафа IM18-CCM40...

Другие документы

Этот документ и следующие материалы доступны в Интернете по адресу www.turck.com:

- Техническое описание
- Инструкции по эксплуатации
- Декларации соответствия

Для вашей безопасности

Использование по назначению

Модуль защиты электрошкафа IM18-CCM40... отслеживает температуру, относительную влажность и расстояние от дверцы шкафа управления.

Устройство следует использовать только в соответствии с настоящей инструкцией. Любое другое использование не признается использованием по назначению. TURCK не несет ответственности за возможные повреждения.

Ненадлежащее использование

Устройство не предназначено для использования в системах обеспечения безопасности.

Общие инструкции по безопасности

- Сборка, установка, эксплуатация, параметризация и техническое обслуживание устройства должны производиться только профессиональным квалифицированным персоналом.
- Устройство соответствует требованиям по ЭМС (электромагнитной совместимости) для промышленных зон. При использовании в жилых районах примите меры по предотвращению радиопомех.
- Устройство должно использоваться только в закрытом корпусе или шкафах управления.

Примечания по сертификации UL

- Лазерная аппаратура класса 1: Устройство соответствует требованиям 21 CFR 1040.10 и 1040.11, за исключением соответствия стандарту IEC 60825-1, изд. 3., как описано в Разъяснении о лазерной аппаратуре № 56 от 8 мая 2019 г.

Описание изделия

Общая информация об устройстве

См. рис. 1: Вид устройства, рис. 2: Вид спереди, рис. 3: Размеры

Принцип действия и режимы работы

Устройство использует встроенные датчики для контроля температуры, влажности и расстояния от дверцы шкафа управления. Информацию можно передать в системы более высокого уровня через интерфейс Ethernet.

Внешние датчики можно подключить через интерфейс RS485/CAN. На устройстве установлена операционная система, являющаяся дистрибутивом Linux Debian. В устройство интегрированы специализированные программы, что позволяет выполнять интеллектуальную предварительную обработку данных. Функции устройства могут быть запрограммированы при необходимости.

Установка

! **ОСТОРОЖНО**

Отражающие поверхности

Сбой при контроле дверцы шкафа

- Покройте стекла и высокоотражающие поверхности на дверце шкафа клейкой пленкой (входит в комплект поставки).

- Закрепите устройство в вертикальном положении отдельно на DIN-рейке, как показано на рис. 4.
- Соблюдайте расстояния, указанные на рис. 5.

Подключение

! **ОСТОРОЖНО**

Устройство класса безопасности лазера 1

Блики от лазерного излучения

- Запрещается смотреть прямо на устройство.

- Номера клемм см. на рис. 6.
- Подключите источник питания с помощью пружинных клемм, как показано на рис. 7 и схемах подключения.
 - Подключите интерфейсы передачи данных (RS485/CAN) к порту RJ45 RS485/CAN в соответствии со схемами подключения.
 - Подключите интерфейс Ethernet к порту RJ45 ETH0.

KO
빠른 시작 가이드

IM18-CCM40... 캐비닛 가드

추가 문서

이 문서 외에도 다음과 같은 자료를 인터넷(www.turck.com)에서 확인할 수 있습니다.

- 데이터 시트
- 작동 지침
- 適合性宣言

사용자 안전 정보

사용 목적

IM18-CCM40... 캐비닛 가드는 온도, 상대 습도 및 컨트를 캐비닛 도어로부터의 거리를 모니터 링합니다.

이 장치는 이 지침에서 설명한 목적으로만 사용해야 합니다. 기타 다른 방식으로 사용하는 것은 사용 목적을 따르지 않는 것입니다. 터크는 그로 인한 손상에 대해 어떠한 책임도 지지 않습니다.

명백하게 부적절한 사용

이 장치는 안전 관련 어플리케이션에 사용하기에 적합하지 않습니다.

일반 안전 정보

- 전문적인 훈련을 받은 숙련된 기술자만이 이 장치의 장착, 설치, 작동, 매개 변수 설정 및 유지 보수를 수행해야 합니다.
- 本デバイスは工業エリアのEMC要件を満たしています。住宅地域で使用する場合は、無線干渉を防止する対策を講じてください。
- 이 장치는 밀폐형 하우징 또는 컨트를 캐비닛에서만 사용해야 합니다.

UL 認証に関する注意事項

- レーザークラス1製品：このデバイスは、2019年5月8日付Laser Notice No. 56に記載されているように、IEC 60825-1 Ed. 3への準拠を除き、21 CFR 1040.10および1040.11に準拠しています。

제품 설명

장치 개요

그림 1 참조 장치 도면, 그림 2: 정면도, 그림 3: 치수

기능 및 작동 모드

이 장치는 통합 센서를 사용하여 온도, 상대 습도 및 컨트를 캐비닛 도어로부터의 거리를 모니터 링합니다. 이더넷 인터페이스를 통해 상위 레벨 시스템으로 정보를 전송할 수 있습니다.

외부 센서는 RS485/CAN 인터페이스를 통해 연결할 수 있습니다. 장치에 설치된 운영 체제는 Linux 배포판 Debian입니다. 맞춤형 프로그램이 장치에 통합되어 데이터를 지능적으로 사전 처리할 수 있습니다. 필요에 따라 장치 기능을 프로그래밍할 수 있습니다.

설치

! **주의**

반사면

캐비닛 도어를 모니터링할 때 오작동

- 캐비닛 도어에 글라스, 반사면 및 접착 필름 제공(배송 시 포함)

- 그림 4와 같이 장치를 DIN 레일에 수직 및 독립형으로 고정합니다.
- 그림 5와 같이 거리를 준수하십시오.

연결

! **주의**

레이저 등급 1에서의 장치

레이저 방사선의 눈부심

- 장치를 똑바로 쳐다보지 마십시오.

터미널 번호 부여 방식은 그림 6을 참조하십시오.

- 그림 7 및 „배선도“와 같이 스프링 터미널을 통해 파워 서플라이를 연결합니다.
- „배선도“에 따라 데이터 전송 인터페이스(RS485/CAN)를 RJ45 포트 RS485/CAN에 연결합니다.
- 이더넷 인터페이스를 RJ45 포트 ETH0에 연결합니다.

JP
クイックスタートガイド

IM18-CCM40...キャビネットガード

その他の文書

本書の他にも、以下の資料がインターネット上(www.turck.com)にあります。

- データシート
- 取扱説明書
- 적합성 선언

安全にお使いいただくために

用途

IM18-CCM40...キャビネットガードは、温度、相対湿度、およびコントロールキャビネットドアからの距離を監視します。

本デバイスは、これらの説明書に記載されているとおりに使用する必要があります。その他の使用方法は、意図した使用に則ったものではありません。TURCKでは、結果として生じる損害について一切責任を負いません。

明らかな誤用

本デバイスは、安全に関連する用途には適していません。

安全に関する一般的な注意事項

- 本デバイスは、専門に訓練を受けた作業者のみが、組み立て、設置、操作、パラメータ設定、保守を実行できます。
- 이 장치는 산업 분야의 EMC 요구 사항을 충족합니다. 주거 지역에서 사용하는 경우 무선 간섭을 방지하기 위한 조치를 취하십시오.
- 本デバイスは、封入された筐体またはコントロールキャビネット内でのみ使用する必要があります。

UL 인증 참고 사항

- 레이저 등급 1 제품: 이 장치는 Laser Notice No. 56(2019년 5월 8일)에 설명된 것과 같이 IEC 60825-1 Ed. 3. 적합성을 제외한 21 CFR 1040.10 및 1040.11을 준수합니다.

製品の説明

デバイスの概要

図1：デバイス図、図2：正面図、図3：寸法

機能と動作モード

デバイスは、内蔵センサを使用して、温度、湿度、およびコントロールキャビネットドアからの距離を監視します。イーサネットインターフェース経由で高レベルシステムに情報を転送できます。

RS485/CANインターフェース経由で、外部センサを接続できます。デバイスにインストールされたオペレーティングシステムは、LinuxディストリビューションDebianです。カスタマイズプログラムがデバイスに内蔵されたため、データをインテリジェントに前処理できるようになりました。デバイス機能は、必要に応じてプログラムできます。

設置

! **注意**

反射面

キャビネットドア監視時の誤動作

- キャビネットドアのガラスと反射率の高い表面に粘着式フィルム（納品物に含む）を貼り付けてください。

- 図4に示すように、デバイスをDINレールに垂直かつ自立するように固定してください。
- 図5に示す距離を遵守してください。

接続

! **注意**

レーザークラス1のデバイス

レーザー光線からの光

- デバイスを直視しないでください。

端子の番号付けについては、図6を参照してください。

- 図7および「配線図」に示すように、ケージクランプ端子経由で電源を接続してください。
- 「配線図」に従って、データ伝送インターフェース（RS485/CAN）をRJ45ポートRS485/CANに接続してください。
- イーサネットインターフェースをRJ45ポートETH0に接続してください。

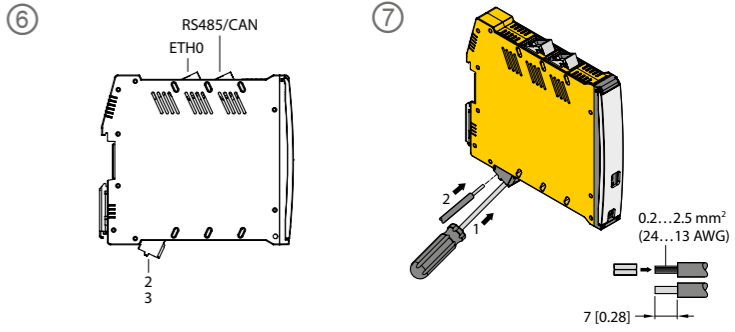
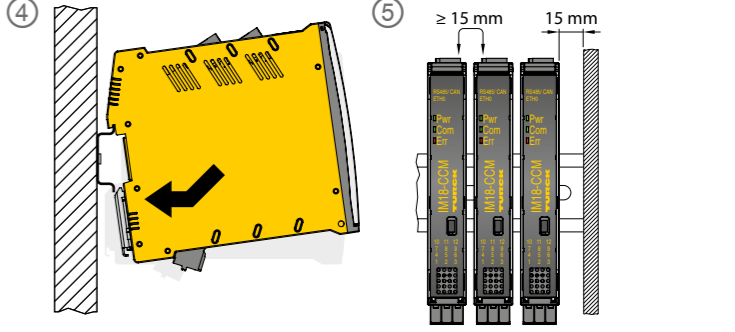
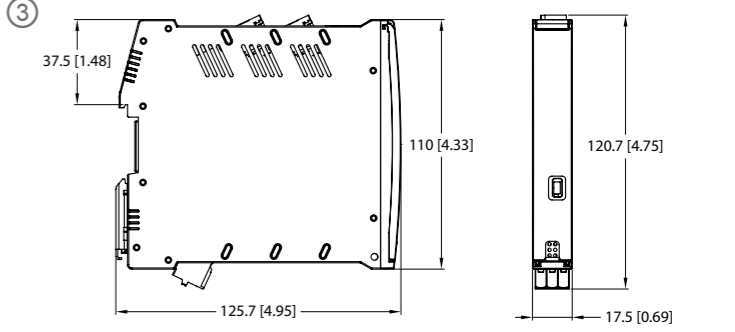
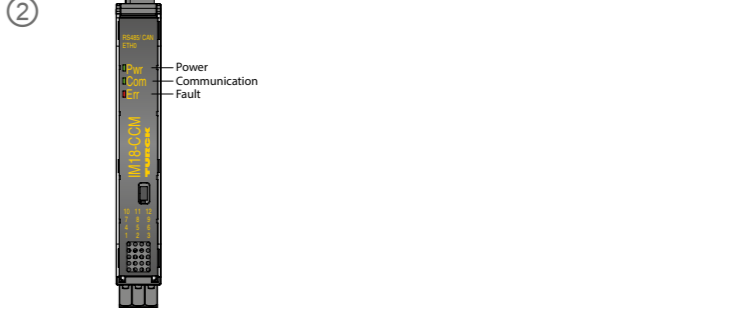
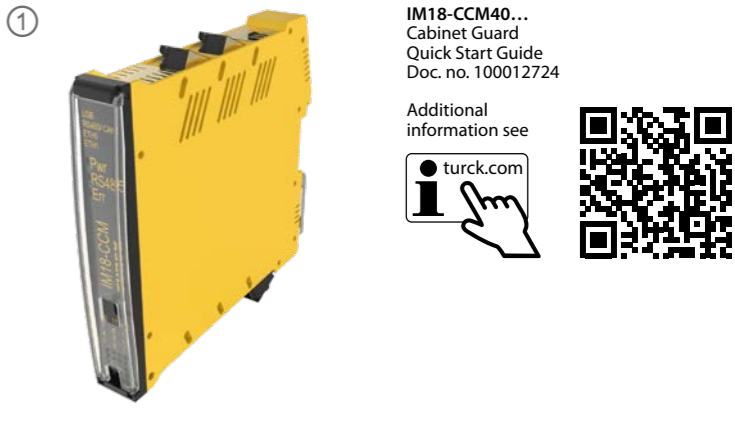

RU
Краткое руководство

Обслуживание

После подключения кабелей и включения источника питания устройство начинает работать автоматически. В процессе загрузки все светодиоды горят разными цветами. После успешной загрузки светодиодный индикатор Pwr мигает зеленым с частотой 2 Гц.

Функции устройства можно запрограммировать, а сценарии можно импортировать с помощью операционной системы Linux. После подключения устройства к сети можно установить соединение SSH.

Для доступа к устройству с консоли требуются дополнительные программные инструменты (например, PuTTY). IP-адрес зависит от выбранного подключения. Пользователю sshu также доступны команды sudo.

Установка сетевого подключения

▶ Подключитесь к сети, используя следующие настройки:

Настройка	Описание
Тип соединения	SSH
Пользователь	sshu
Пароль	P@ssw0rd12ssh!
Порт	1522
Стандартное имя хоста	ccm-<СЕРИЙНЫЙ НОМЕР> (пример: ccm-0407361310002001)
IP-адрес	192.168.1.20

Работа

Светодиодная индикация

LED	Цвет	Значение
Pwr	Мигающий зеленый (2 Гц)	Устройство работает
Com	Зеленый	Связь активна
Err	Красный	Индикация неполадки

Настройка и параметризация

Параметризация устройств выполняется для конкретных условий эксплуатации с помощью операционной системы Linux. Более подробную информацию о параметризации см. в инструкции по эксплуатации.

Ремонт

В случае неисправности устройство следует вывести из эксплуатации. Ремонт устройства может выполняться только компанией TURCK. В случае возврата устройства TURCK изучите наши условия возврата.

Утилизация

 Устройства следует утилизировать в соответствии с нормативными документами отдельно от бытовых отходов.

KO
빠른 시작 가이드

시운전

케이블이 연결되고 파워 서플라이가 켜지면 장치가 자동으로 작동 가능해집니다. 부팅 프로세스 중에 모든 LED가 다양한 색상으로 켜집니다. 부팅 프로세스가 성공하면 파워 LED가 2 Hz 주파수로 녹색으로 깜박입니다.

장치 기능은 프로그래밍 가능하고 Linux 운영 체제를 통해 스크립트를 가져올 수 있습니다. 장치가 네트워크에 연결되면 SSH 연결을 설정할 수 있습니다.

콘솔에서 장치에 액세스하려면 추가 소프트웨어 도구가 필요합니다(예: PuTTY). IP 주소는 선택한 연결에 따라 달라집니다. sshu 사용자도 sudo 옵션이 있습니다.

네트워크 연결을 설정합니다

▶ 다음 설정을 사용하여 네트워크에 연결합니다.

설정	설명
연결 유형	SSH
사용자	sshu
비밀번호	P@ssw0rd12ssh!
포트	1522
표준 호스트 이름	ccm-<일련 번호>(예: ccm-0407361310002001)
IP 주소	192.168.1.20

작동

LED 디스플레이

LED 색상	의미
Pwr 녹색 점멸(2 Hz)	장치 작동 가능
Com 녹색	통신 활성화
Err 적색	오류 표시

설정 및 매개 변수화

장치는 Linux 운영 체제를 통해 특정 어플리케이션에 대해 매개 변수화됩니다. 매개 변수화에 대한 자세한 내용은 작동 지침을 참조하십시오.

수리

이 장치에 고장이 발생한 경우 설치 해제해야 합니다. 이 장치는 터크에서만 수리할 수 있습니다. 장치를 터크에 반품할 경우, 반품 승인 조건을 준수해 주십시오.

폐기

 이 장치는 올바른 방법으로 폐기해야 하며 일반적인 가정 폐기물과 함께 배출해서는 안 됩니다.

JP
クイックスタートガイド

コミッショニング

케이블을接続し、電源をオンにすると、デバイスが自動的に作動します。起動プロセス中は、すべてのLEDが複数の色に点灯します。起動プロセスが正常に完了すると、Pwr LEDが2 Hzの周波数で緑に点滅します。

デバイス機能はプログラムして、Linuxオペレーティングシステム経由でスクリプトをインポートできます。デバイスがネットワークに接続されると、SSH接続を確立できます。

コンソールからデバイスにアクセスするには、追加のソフトウェアツール(PuTTYなど)が必要です。IPアドレスは、選択した接続によって異なります。sshuユーザーには、sudoオプションもあります。

ネットワーク接続の確立

▶ 以下の設定を使用して、ネットワークに接続します。

設定	説明
接続タイプ	SSH
ユーザー	sshu
パスワード	P@ssw0rd12ssh!
ポート	1522
標準のホスト名	ccm-<シリアル番号>(例: ccm-0407361310002001)
IPアドレス	192.168.1.20

デバイスの操作

LED

LED 色	意味
Pwr 緑に点滅 (2 Hz)	デバイスは動作状態です
Com 緑	通信がアクティブ
Err 赤	障害表示

設定とパラメータ設定

デバイスは、Linuxオペレーティングシステム経由で特定のアプリケーション用にパラメータ設定されます。パラメータ設定の詳細については、取扱説明書を参照してください。

修理

デバイスが故障している場合は、廃棄する必要があります。デバイスはTURCKでのみ修理できます。デバイスをTURCKに返品する際は、返品受付条件を守ってください。

廃棄

 これらのデバイスは正しく廃棄する必要があり、通常の家庭ごみに含めないでください。

Wiring diagrams

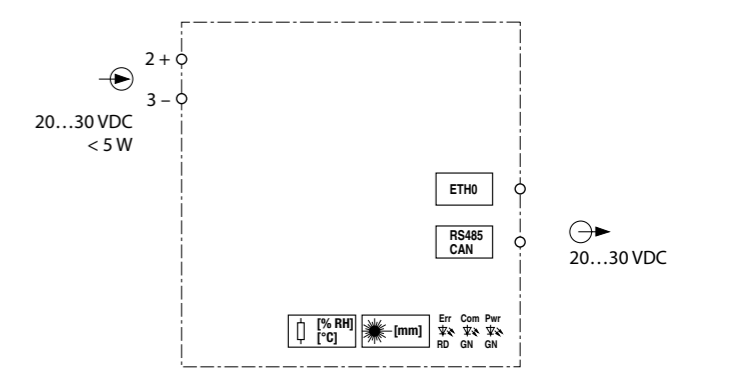

IM18-CCM...



RJ45 port CAN/RJ45

Technical data

Nominal voltage	24 VDC
Operating voltage range	20...30 VDC
Protection class	IP20
Ambient temperature	0...+70 °C
Storage temperature	-25...+75 °C
Maximum humidity	90 %

This product uses software packages from third-party sources (e.g. open source software) which are used within the scope of the licenses as listed in the files in /licenses/ directory. Please read file /licenses/written-offer.txt for further information.